

断面図

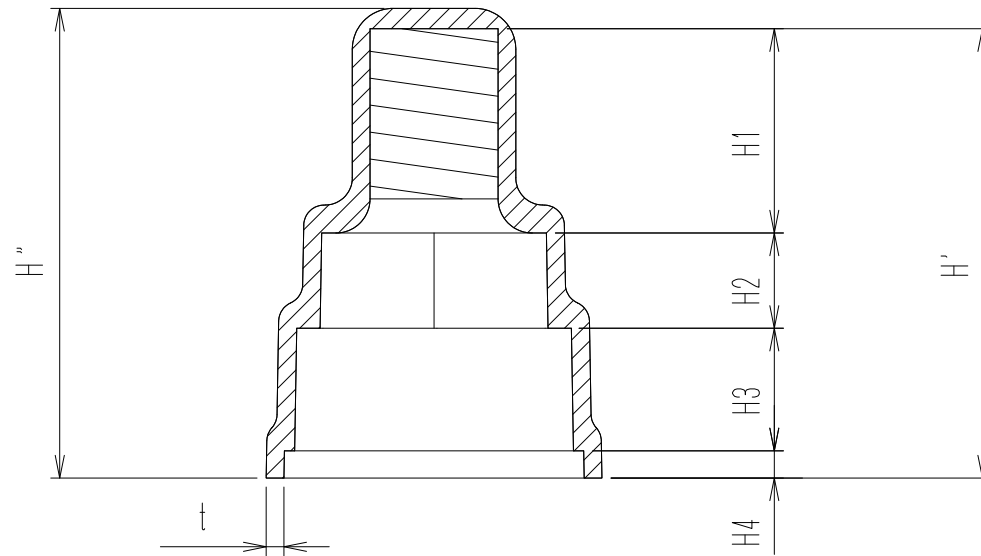

上面図

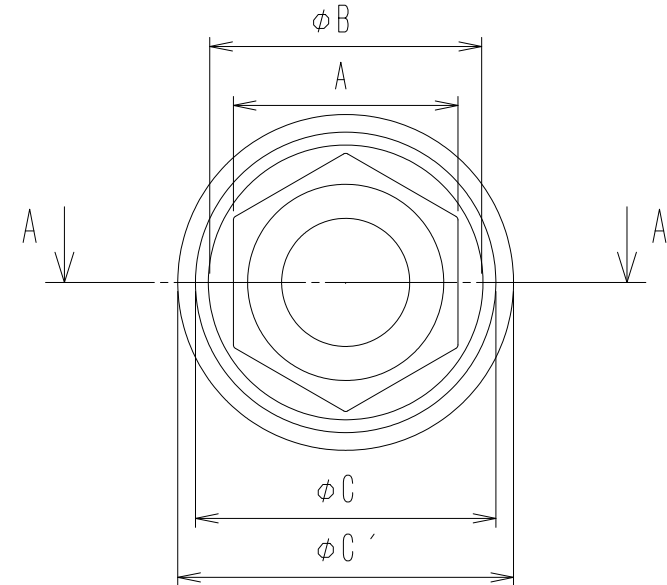

サイズ	ブラック[Black]	ホワイト[White]	グレー[Gray]	アイボリー[Ivory]	イエロー[Yellow]	ブルー[Blue]	レッド[Red]
M10	EA30211-0010	EB30211-0010	EC30211-0010	ED30211-0010	EE30211-0010	EF30211-0010	EG30211-0010
M12	EA30211-0012	EB30211-0012	EC30211-0012	ED30211-0012	EE30211-0012	EF30211-0012	EG30211-0012
M16	EA30211-0016	EB30211-0016	EC30211-0016	ED30211-0016	EE30211-0016	EF30211-0016	EG30211-0016
M20	EA30211-0020	EB30211-0020	EC30211-0020	ED30211-0020	EE30211-0020	EF30211-0020	EG30211-0020
M22	EA30211-0022	EB30211-0022	EC30211-0022	ED30211-0022	EE30211-0022	EF30211-0022	EG30211-0022
W3/8	EA30211-0308	EB30211-0308	EC30211-0308	ED30211-0308	EE30211-0308	EF30211-0308	EG30211-0308
W1/2	EA30211-0102	EB30211-0102	EC30211-0102	ED30211-0102	EE30211-0102	EF30211-0102	EG30211-0102

サイズ	寸法										
	A	ΦB	ΦC	ΦC'	H1	H2	H3	H4	H'	H''	t
M10	17	20.5	22.1	24.7	15	7	9	2	33	34.5	1.3
M12	19	23	26.1	29.1	20	9	11	3	43	45	1.5
M16	24	28.8	32.1	36.1	25	12	14	3	54	56	2.0
M20	30	35.9	40.1	44.1	30	15	17	4	66	68	2.0
M22	32	38.4	44.1	49.1	40	17	19	4	80	82.5	2.5
W3/8	17	20.5	25.1	27.7	15	7	9	3	34	35.5	1.3
W1/2	21	25.3	32.1	35.1	20	9	11	3	43	45	1.5

品名 PRODUCT NAME			サイズ SIZE		
ELダブルナットワッシャー付キャップ			M10~M22		
材質 MATERIAL		色 COLOR			
エラストマー (TPE)		ブラック・ホワイト・グレー・アイボリー イエロー・ブルー・レッド・ブラウン			
品番 PARTS NO.	縮尺 SCALE	担当 IN CHARGE	製図 DRAWN		
30211-	Non	M.Ishida	24.06.20		

AWJ AWJ株式会社